



# Fichas Técnicas

Camiones (Euro 6)



Camiones  
Buses

SURESTE

# Constellation 31.320 6x4

## Especificaciones Técnicas



SURESTE



*Imágenes únicamente basadas en referencias ilustrativas.*

# Constellation 31.320 6x4



SURESTE

## Motor

Fabricante / Modelo	MAN / D0836LF17
N° de cilindros / Cilindrada (cm <sup>3</sup> )	6 / 6,870
Potencia Máx. - cv (kw) @ rpm	315 (231) @ 2,200
Torque Máx. - Nm (lb-ft) @ rpm	1,200 (885) @ 1,200 - 1,700
Sistema de Inyección	Common rail
Norma de emisiones	Euro VI
Tecnología de emisiones	SCR

## Transmisión

Fabricante / Modelo	ZF / 12TX 2424 TD	
Tipo / Accionamiento	Automatizada	
N° de marchas	12 de avance, 2 reversas	
Relación de transmisión	1ª / Última Reversa	16.69:1 / 1.00:1 15.54:1 / 12.03:1
Tracción	6x4	

## Embrague

Fabricante / Tipo	ZF Sachs / Monodisco en seco, recubrimiento orgánico
Diámetro del disco (mm)	430

## Eje delantero

Fabricante / Modelo	DANA / 13K
---------------------	------------

## Eje Trasero Motriz

Fabricante / Modelo	Meritor / MT 50-168 (MD 25-168)
Relación de reducción	4.89:1    4.56:1 (*)

(\*) Sobre pedido

## Suspensión

Delantera	Muelles parabólicos, amortiguadores hidráulicos telescópicos de doble efecto y barra estabilizadora
Trasera	Eje rígido en tándem - Randon (tipo Bogle) con muelles semi-elípticos invertidos, con acción progresiva.

## Chasis

Tipo	Escalera, largueros dobles, refuerzo en "C", superficie plana, perfil "U" continuo, remachado y atornillado
Material	LNE 280 (Larguero y Refuerzo)

## Ruedas y neumáticos

Tipo	Acero / 8.5" x 22.5"
Neumáticos	295/80 R22.5 Uso mixto

## Frenos

Freno de Servicio	De aire, campana en las ruedas delanteras y traseras con ABS + EBD + ATC + HSA + ESC (control electrónico de estabilidad)
Freno de Estacionamiento	Sistema Neumático con resortes acumuladores
Freno Motor	Freno motor de cabezal (MAN exhaust valve brake)

## Sistema eléctrico

Voltaje Nominal	24V		
Batería	2 x (12V - 100Ah)   2 x (12V - 135Ah)(*)   2 x (12V - 170Ah)(*)		
Alternador	110A - 28V		

(\*) Sobre pedido

## Volúmenes de llenado (L)

Combustible (material)	275 (Plástico)   2 x 275 (Plástico)(*)
Tanque de urea (material)	60 (Plástico)

(\*) Sobre pedido

## Dimensiones (mm)

Distancia entre-ejes	A+E (A)	(5,940) 4,580
Volado delantero	B	1,513
Volado trasero	C	2,372
Largo total	D	9,831
Distancia entre-ejes traseros	E	1,360
Ángulo de entrada	F	24°
Ángulo de salida	G	18°
Altura del vehículo	H	2,886
Altura de la plataforma de carga	I	1,015
Distancia mínima entre eje delantero y carrocería	J	710
Ancho máximo delantero (con espejos retrovisores / sin espejos retrovisores)	K	2,986 / 2,545
Ancho máximo trasero	L	2,430
Ancho de vía delantero	M	2,105
Ancho de vía trasero	N	1,830
Espacio libre delantero	O	316
Espacio libre trasero	P	263
Ancho entre largueros (extremos)	Q	885
Diámetro de giro (m)		20

## Pesos

	kg	(lb)
Peso en orden de marcha (Total)	8,500	(18,737)
Eje delantero	4,005	(8,827)
Eje trasero	4,495	(9,896)
Capacidad técnica (Total)	30,600	(67,321)
Eje delantero	6,600	(14,550)
Eje trasero	24,000	(52,912)
Peso bruto vehicular (PBV)	30,600	(67,321)
Peso bruto vehicular Combinado (PBVC)	42,000	(92,595)
Capacidad Máxima de Tracción (CMT)	42,000	(92,595)
Carga útil + carrocería	22,100	(48,815)

Obs.: los pesos pueden cambiar debido a artículos opcionales.

## Rendimiento (cálculo teórico)

Relación de reducción del eje trasero	4.89:1	4.56:1
Velocidad máxima (km/h)	103	109
Capacidad de ascenso en PBV (%)	76	71
Capacidad de arranque en PBV (%)	60	56

Obs.: Datos proyectados por simulación de desempeño

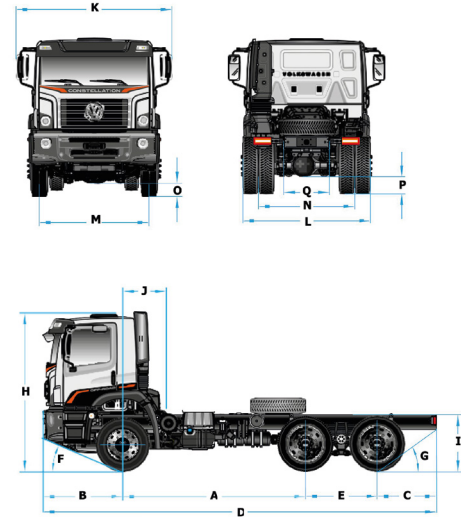

Los datos técnicos podrán variar de acuerdo con las necesidades de producción y fabricación de los productos ofertados.

Para conocer la disponibilidad de los datos técnicos, así como obtener más información, se recomienda acudir a su Distribuidor autorizado por Volkswagen Truck & Bus México, dentro de la República Mexicana.

Datos técnicos sujetos a cambios sin previo aviso.

Imágenes únicamente basadas en referencias ilustrativas.