



Fichas Técnicas

Camiones (Euro 6)



Camiones
Buses

SURESTE

Delivery 9.180

Especificaciones Técnicas



SURESTE



Imágenes únicamente basadas en referencias ilustrativas.

Motor

Fabricante / Modelo	Cummins / F 3.8
N° de cilindros / Cilindrada (cm ³)	4 / 3,800
Potencia Máx. - cv (kw) @ rpm	175 (129) @ 2,500
Torque Máx. - Nm (lb-ft) @ rpm	600 (443) @ 1,100 - 1,800
Sistema de Inyección	Common rail
Norma de emisiones	Euro VI
Tecnología de emisiones	SCR

Transmisión

Fabricante / Modelo	Eaton / ESO 6106A
Tipo / Accionamiento	Manual / por cables
N° de marchas	6 adelante (sincronizadas) / 1 reversa
Relación de transmisión	1ª / Última 6.19:1 / 0.78:1 Reversa 5.69:1
Tracción	4x2

Embrague

Fabricante / Tipo	Valeo / Monodisco, Recubrimiento orgánico
Diámetro del disco (mm)	362

Eje delantero

Fabricante / Modelo	DANA / SA0365
---------------------	---------------

Eje Trasero Motriz

Fabricante / Modelo	DANA / 284 HD
Relación de reducción	4.10:1 / 4.30:1(*)

(*) Sobre pedido

Suspensión

Delantera	Muelles parabólicos, amortiguadores hidráulicos telescópicos de doble acción. Barra estabilizadora
Trasera	Eje rígido motriz, muelles parabólicos con doble etapa, amortiguadores hidráulicos de doble efecto. Barra estabilizadora

Chasis

Tipo	Escalera, largueros rectos de perfil "U" continuo, remachado y atornillado
Material	LN500

Ruedas y neumáticos

Tipo	Acero (17.5" x 6")
Neumáticos	215/75 R17.5"

Frenos

Freno de Servicio	Aire, tambor en ruedas delanteras y traseras con ABS + EBD + ATC + HSA + ESC (control de estabilidad electrónica)
Freno de Estacionamiento	Cámara de resortes acumuladores

Sistema eléctrico

Voltaje Nominal	24V
Batería	2 x (12V - 100Ah)
Alternador	80A - 28V

Volúmenes de llenado (L)

Combustible (material)	150 (Plástico)
Tanque de urea (material)	23 (Plástico)

Dimensiones (mm)

Distancia entre-ejes	A	4,400
Volado delantero	B	1,260
Volado trasero	C	2,125
Largo total	D	7,785
Ángulo de entrada	E	23°
Ángulo de salida	F	17°
Altura	G	2,379
Altura de la plataforma de carga	H	845
Distancia mínima eje delantero y comienzo del implemento	I	725
Ancho máximo delantero (con espejos retrovisores / sin espejos retrovisores)	J	2,685 / 2,115
Ancho máximo trasero	K	2,162
Entrevía delantera	L	1,764
Entrevía trasera	M	1,674
Espacio libre delantero	N	192
Espacio libre trasero	O	166
Ancho entre largueros (extremos)	P	860
Radio de giro (m)		7.6

Obs.: Consultar otras opciones de entre-ejes.

Pesos

	kg	(lb)
Peso en orden de marcha (Total)	3,075	(6,785)
Eje delantero	2,145	(4,721)
Eje trasero	930	(2,051)
Capacidad técnica (Total)	9,200	(20,283)
Eje delantero	3,200	(7,054)
Eje trasero	6,000	(13,229)
Peso bruto vehicular (PBV)	9,200	(20,283)
Peso bruto vehicular combinado (PBVC)	11,500	(25,354)
Capacidad máx. de tracción (CMT)	11,500	(25,354)
Capacidad máx. de carga útil + carrocería	6,125	(13,558)

Obs.: los pesos pueden cambiar debido a artículos opcionales.

Rendimiento (cálculo teórico)

	Manual	
Relación de reducción del eje trasero	4.10:1	4.30:1
Velocidad máxima (km/h)	119	114
Capacidad de ascenso en PBV (%)	41	43
Capacidad de arranque en PBV (%)	34	36

Obs.: Datos proyectados por simulación de desempeño

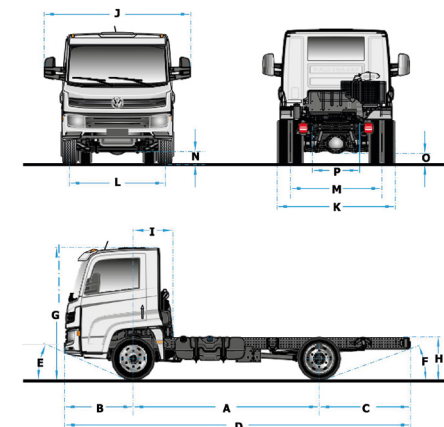

Los datos técnicos podrán variar de acuerdo con las necesidades de producción y fabricación de los productos ofertados.

Para conocer la disponibilidad de los datos técnicos, así como obtener más información, se recomienda acudir a su Distribuidor autorizado por Volkswagen Truck & Bus México, dentro de la República Mexicana.

Datos técnicos sujetos a cambios sin previo aviso.

Imágenes únicamente basadas en referencias ilustrativas.